



KHF13.22 Holzgreifer flach

Baggerdienstgewicht: 13 – 18 t; Umschlaggeräte: 15 – 22 t

Verwendung: Mobilbagger, Kettenbagger, Verlademaschinen.

Für Umschlag von Stamm- und Bündelholz.

Auch für Verladung von Rohren, Bahnschwellen, Masten etc. einsetzbar.

Eigenschaften:

- Dreheinrichtung endlos hydraulisch drehbar
- flache Bauweise mit niedriger Hanghöhe
- Schlauchanschlüsse durch Verschraubungsschutz geschützt
- Stahl aus deutscher Produktion
- Zangen aus hochverschleißfestem Feinkornstahl
- Zylinder vor Beschädigungen geschützt eingebaut
- Bolzen gehärtet (hochfest vergütet)

Zubehör und Ausrüstungen:

- Aufhängungen/Schlauchsätze für alle Bagger
- SW-Adaptionen für alle gängigen Schnellwechsler
- Greiferverlängerungen für größere Hubtiefen
- Sonderzangen nach Kundenwunsch
- Sondervolumen für Spezialaufgaben



KHF13.22 mit SW-Adaption SKL10



FÜR ALLE BAUMASCHINEN



KHF13.22 Holzgreifer flach

Baggerdienstgewicht: 13 – 18 t; Umschlaggeräte: 15 – 22 t

Ausgabe-Nr.: 30290001/3

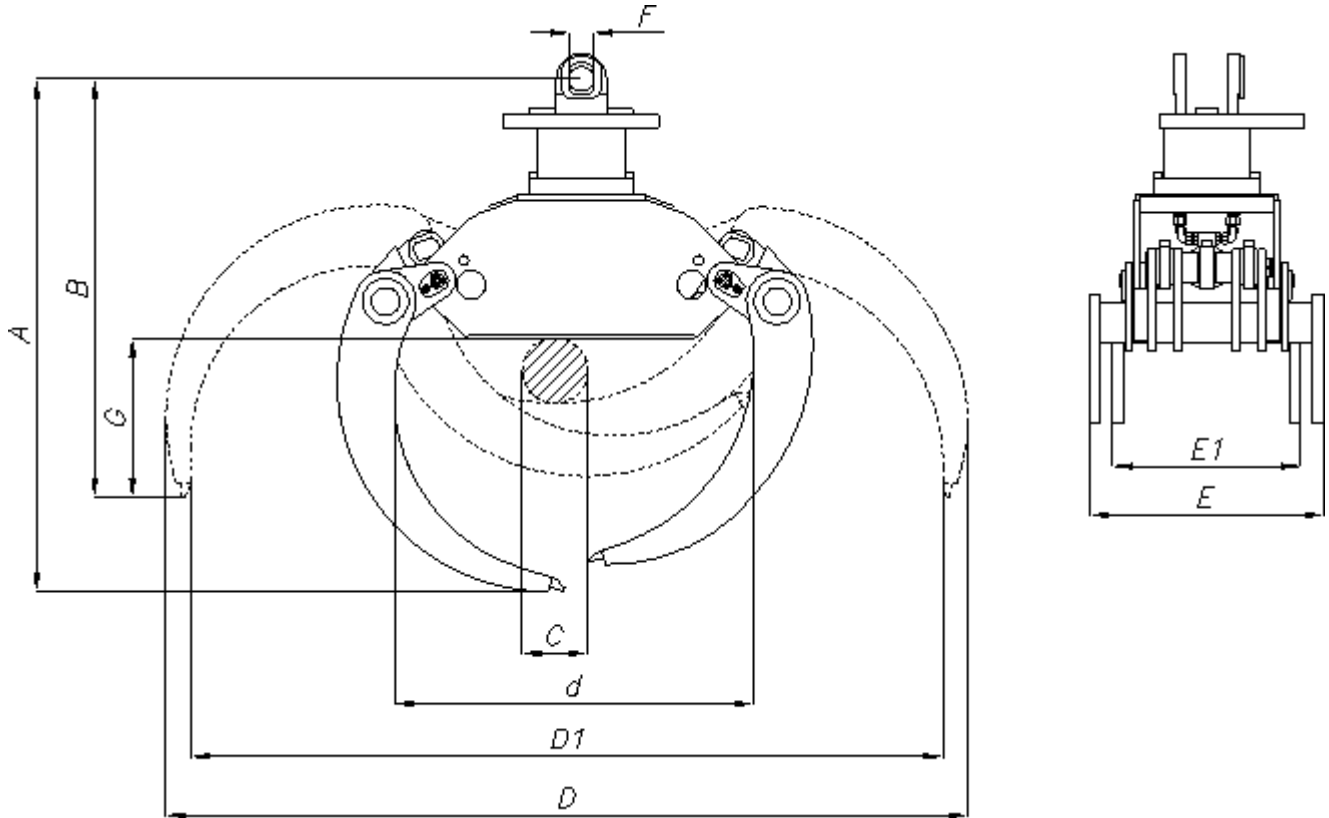

Typ	Inhalt (m ²)	Gewicht (kg)	Abmessungen (mm)									
			A	B	C	D	D1	d	E	E1	F	G
KHF13.22 -500	0.50	670	1425	1160	180	2230	2090	1000	650	520	70	440
KHF13.22-800	0.80	720	1600	1290	230	2395	2250	1125	650	520	70	570

Baggerdienstgewicht	t	Bagger: 13 – 18 t; Umschlaggeräte: 15 – 22 t	
Betriebsdruck	Greifen max.	bar	300
	Drehen max.	bar	250
Anschlüsse	Greifen		R3/4“
	Drehen		R1/2“